



▶ 電動測定ステージ MT mot 200 x 100 for Hardness Tests

移動範囲 :	200 x 100 mm
繰り返し精度 :	< 1 $\mu$ m (単一方向)
位置決め精度 :	$\pm$ 3 $\mu$ m (VDI/DGQ3441 準拠)
分解能 :	0.01 $\mu$ m (最小ステップサイズ)
XY 直交度 :	< 10 arc sec
モーター :	2 相ステッピングモーター
最大移動速度 :	60 mm/s
リミットスイッチ :	内蔵ホールセンサー
素材 :	アルミニウム
表面 :	黒色処理アルマイト
ステージ表面 :	CERASIST® (傷や汚れに強い)
重量 :	約 11.1 kg

●製品番号 :  
00-34-109-0000

- 特長 :
- ・ 3000 Nまでの耐荷重
  - ・ Tスロットによるフレキシブルな取付け
  - ・ CERASIST表面処理により傷や汚れを防ぐ
  - ・ 内蔵ホールセンサーによる移動範囲制限
  - ・ モーターケーブルは後方右側へ接続

- ソフトウェア :
- ・ 付属 SwitchBoarded
  - ・ DLL & API 準備あり
  - ・ その他、ソフトウェア制御可能です。

寸法 :

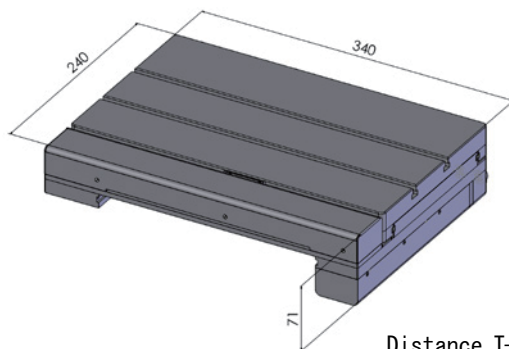

Distance T-slots: 60 mm

\*専用ソフトウェアSwitchBoardが付属します。  
\*システムの組み合わせ、価格はお問い合わせください。